

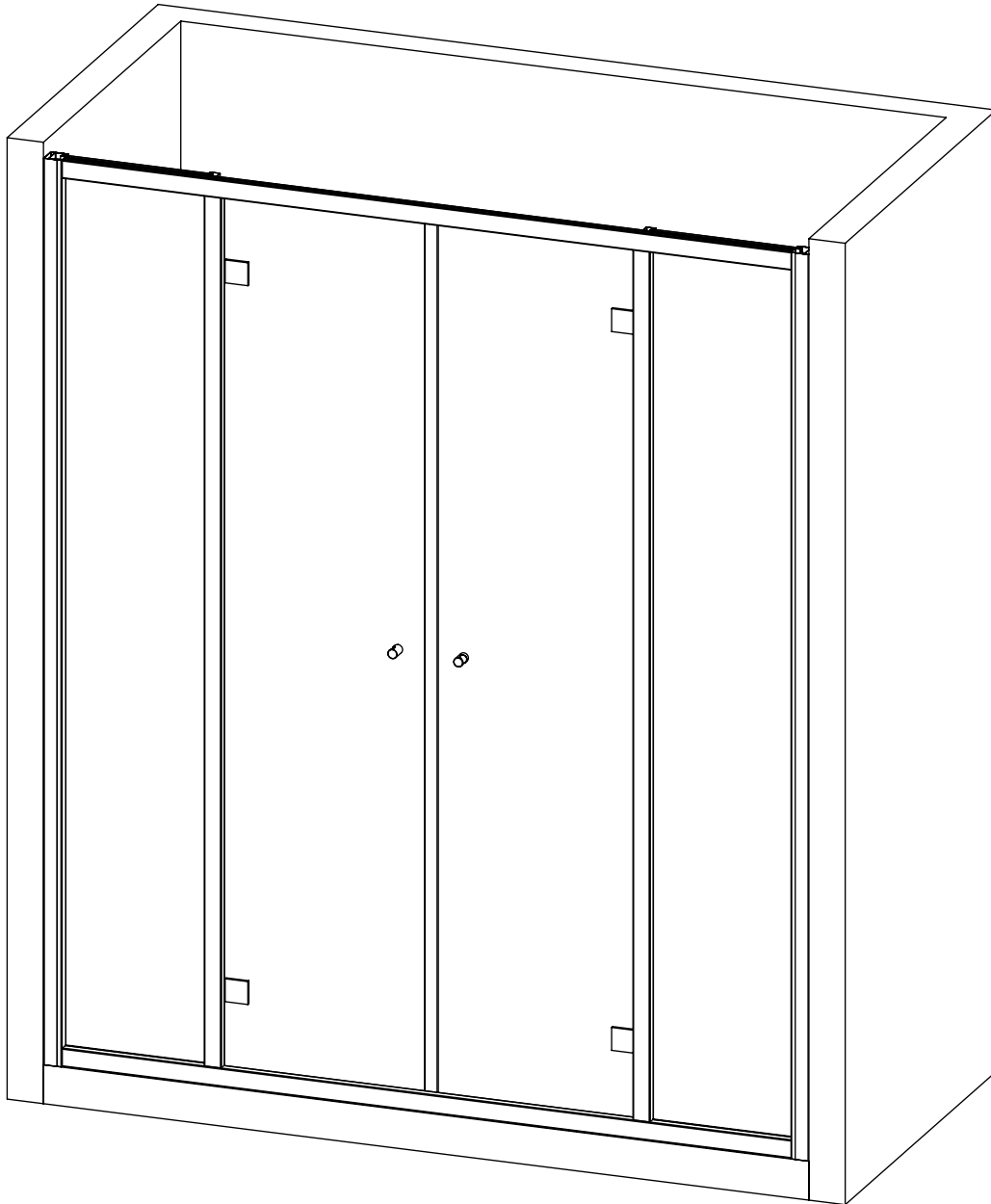

**BIANCHI & FONTANA**

**ELLISSE EDC**



**MATERIALE CONTENUTO ALL'INTERNO DELL'IMBALLO COMPOSTO DA 2 SCATOLE:**

1. PARETE FRONTALE FISSA E ANTA BATTENTE DESTRA COMPLETA DI MANIGLIA, PROFILI TELAIO CON SACCHETTO PER IL FISSAGGIO COMPOSTO DA 4 VITI CON TASSELLI
2. PARETE FRONTALE FISSA E ANTA BATTENTE SINISTRA COMPLETA DI MANIGLIA, PROFILI TELAIO CON SACCHETTO PER IL FISSAGGIO COMPOSTO DA 4 VITI CON TASSELLI

# CONDIZIONI DI BASE

COMPENSAZIONE STANDARD FINO  
ALL'ESTENSIONE MASSIMA DEL BOX

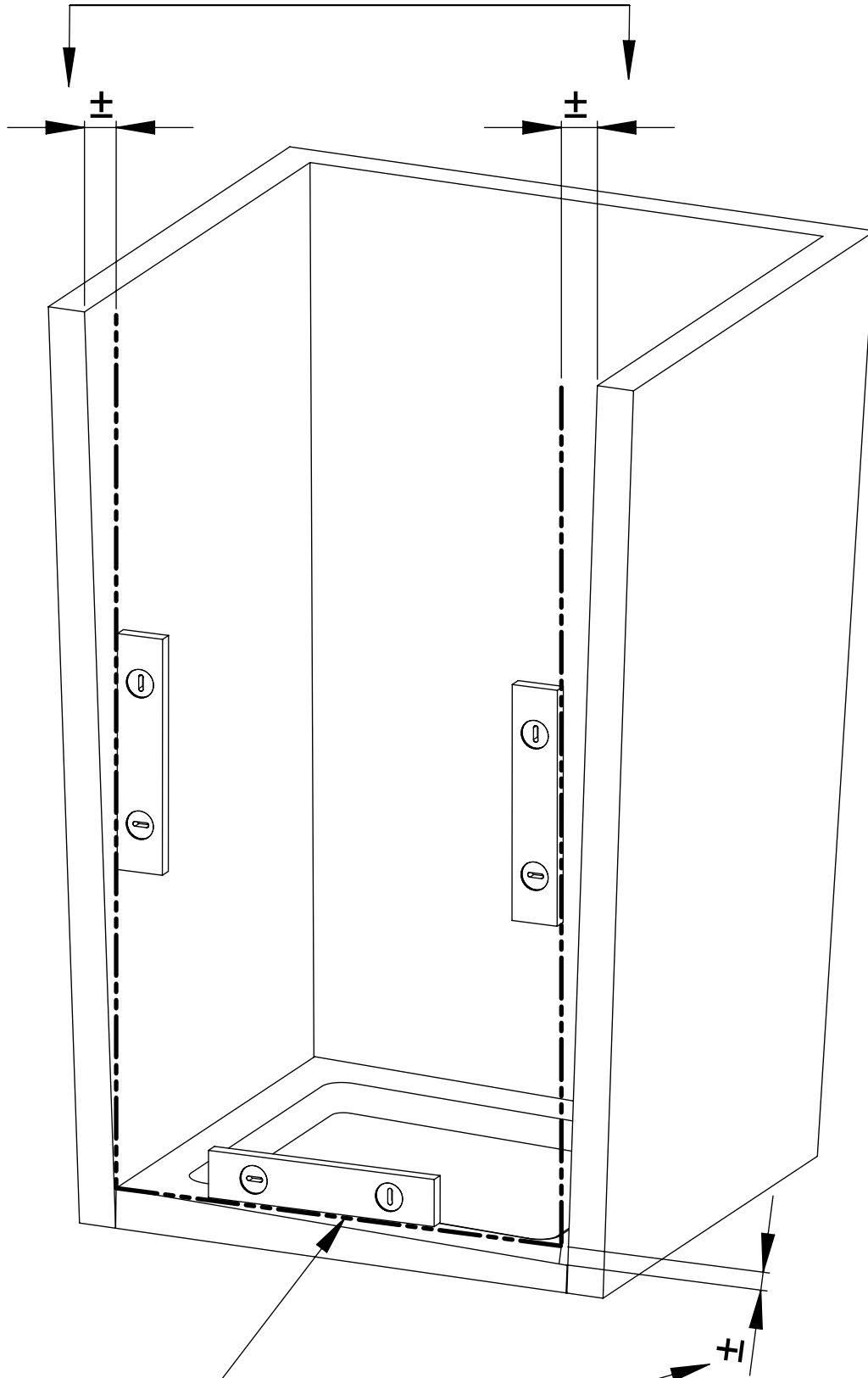

LINEA DI MONTAGGIO

AREA DA SPESSORARE

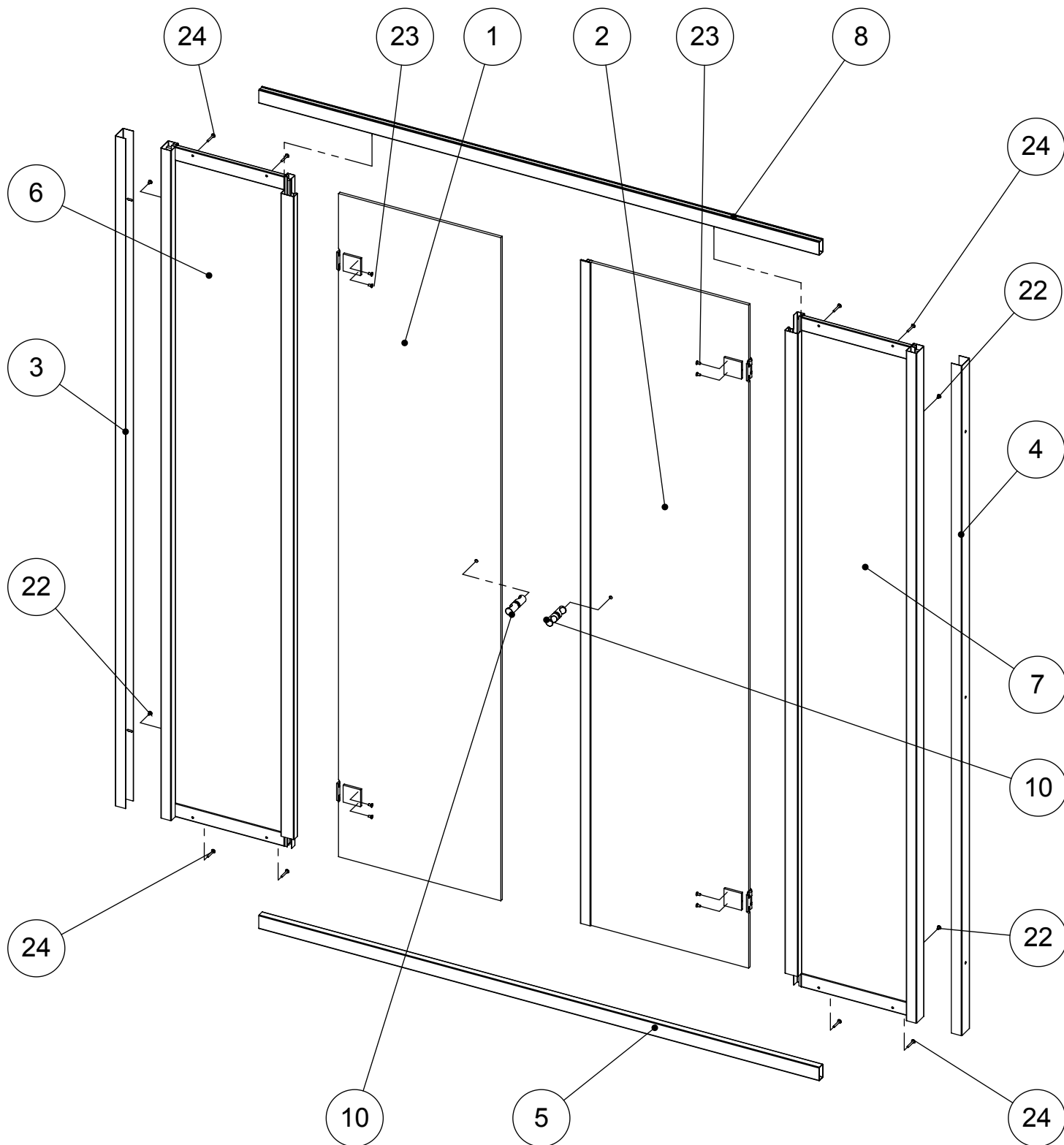

### KIT MONTAGGIO DOTAZIONE



8 VITI INOX



8 TASSELLI Ø6

### ATTREZZI NECESSARI



CACCIAVITE  
A CROCE

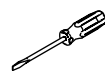

CACCIAVITE  
A TAGLIO

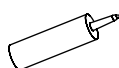

SILICONE



TRAPANO  
(PUNTA Ø6)



MATITA



BRUGOLA  
(ch.3)



METRO

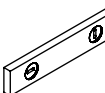

BOLLA

## FASE 10

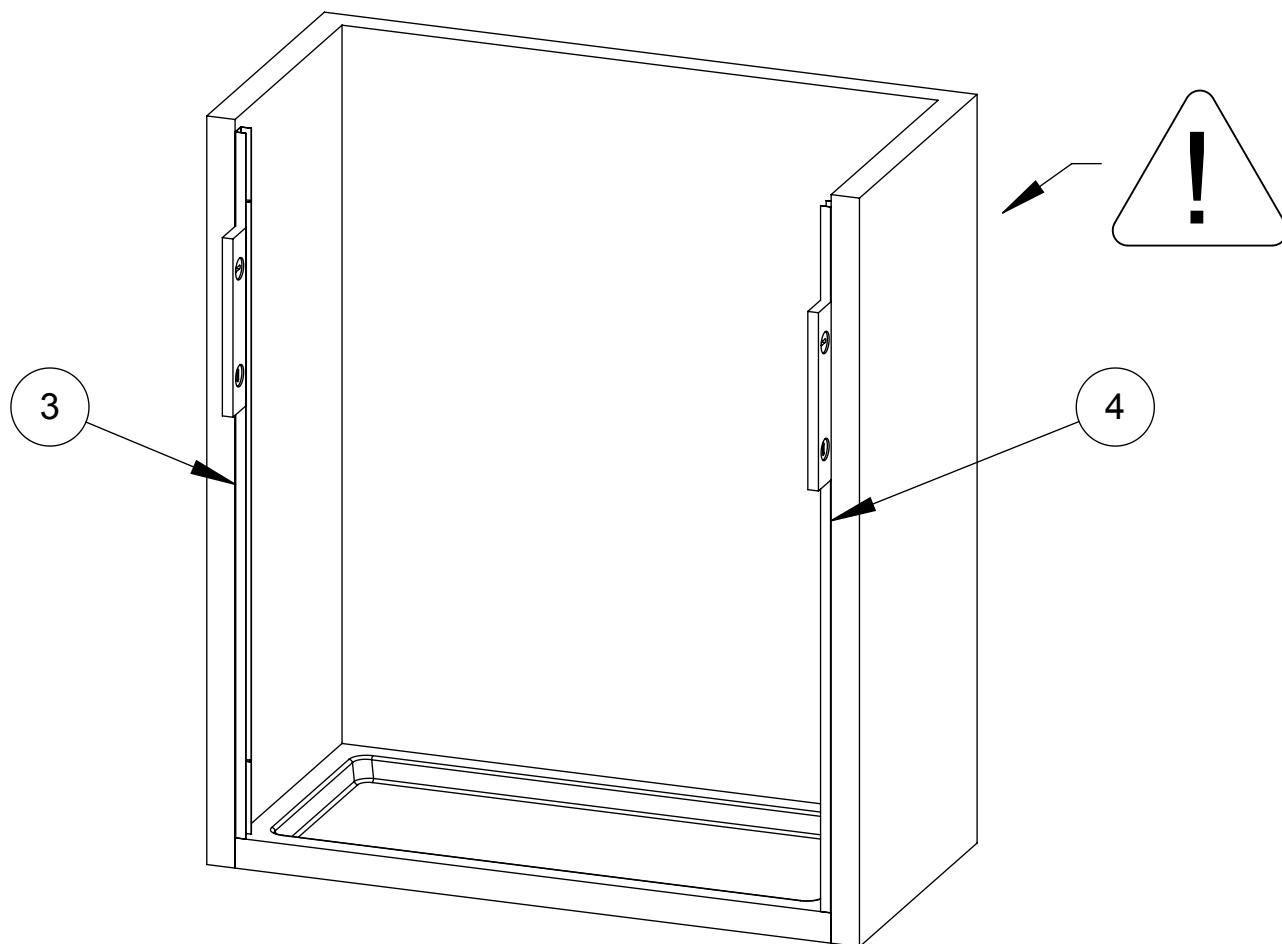

- (A) TOGLIERE LA PELLICOLA PROTETTIVA DAI PROFILI (3) E (4) PRIMA DEL MONTAGGIO
- (B) METTERE A PIOMBO I PROFILI (3) E (4) E UTILIZZARLI PER TRACCIARE LE FORATURE DI FISSAGGIO ALLA PARETE
- (C) ESEGUIRE I FORI PER I TASSELLI
- (D) INSERIRE I TASSELLI
- (E) FISSARE I PROFILI DI COMPENSAZIONE (3) E (4) A MURO ATTRAVERSO LE VITI CON TASSELLI ACCERTANDO CHE I COMPENSATORI SIANO PERFETTAMENTE A PIOMBO

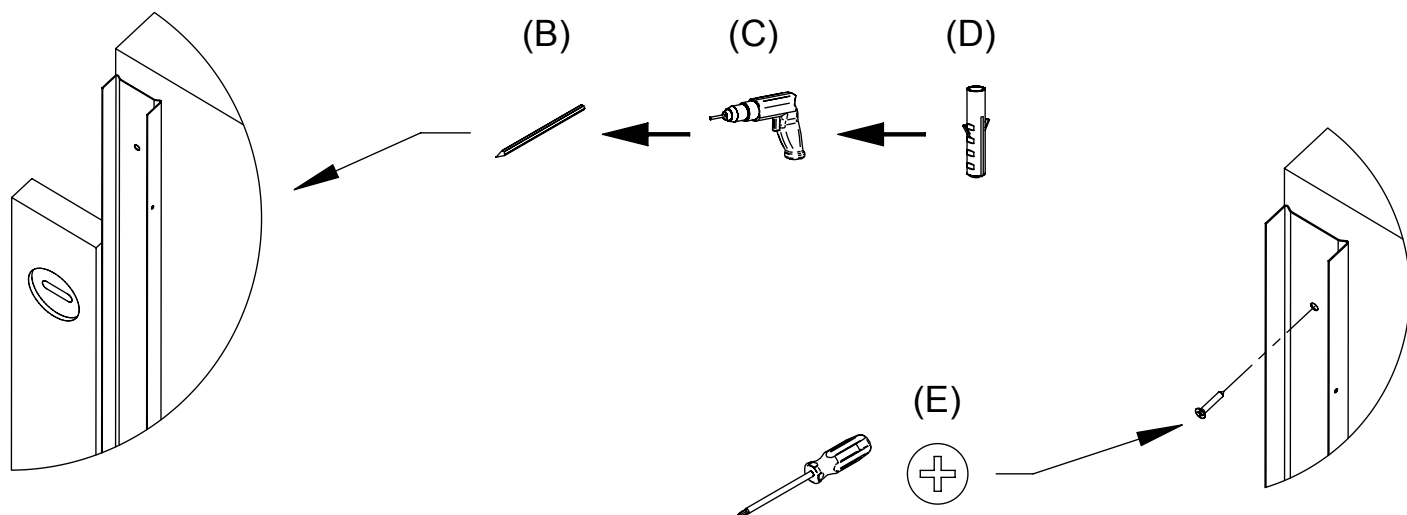

UTILIZZARE  
ESCLUSIVAMENTE VITI INOX  
il non utilizzo di viti inox può provocare  
la presenza di ruggine nella struttura

# FASE 20

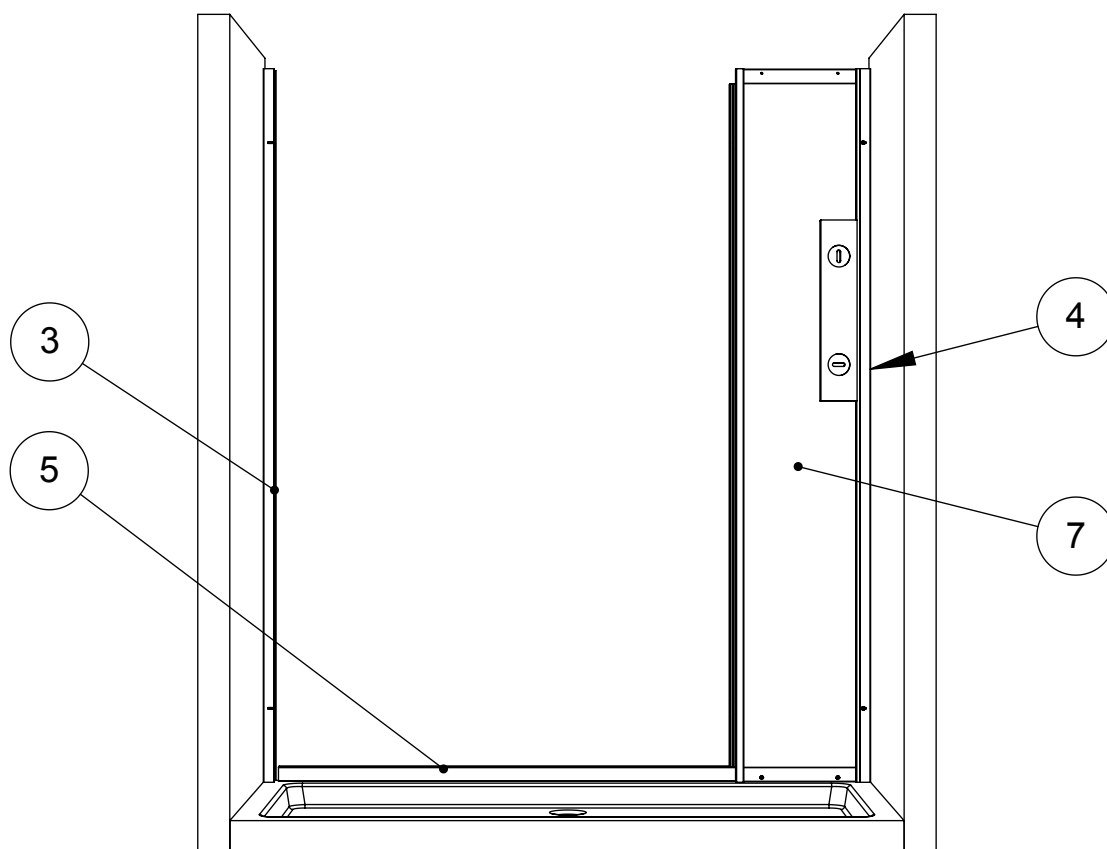

- (A) TOGLIERE LA PELLICOLA PROTETTIVA DAL PROFILO A TERRA (5) E DALLA PARETE FRONTALE (7) PRIMA DEL MONTAGGIO
- (B) INSERIRE IL PROFILO A TERRA (5) TRA IL COMPENSATORE (4) E IL COMPENSATORE (3)
- (C) INSERIRE LA PARETE FRONTALE (7) NEL COMPENSATORE (4) E POSIZIONARLA SOPRA AL PROFILO A TERRA (5)
- (D) REGOLARE LA STRUTTURA E BLOCCARE IL PROFILO (7) CON LE VITI (21) IN DOTAZIONE
- (E) BLOCCARE IL PROFILO INFERIORE DELLA PARETE FRONTALE (7) E IL PROFILO A TERRA (5) CON LE VITI (24) IN DOTAZIONE

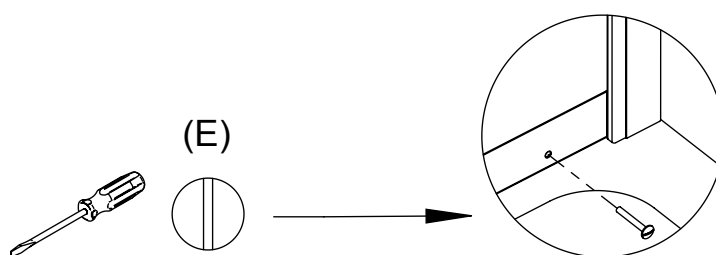
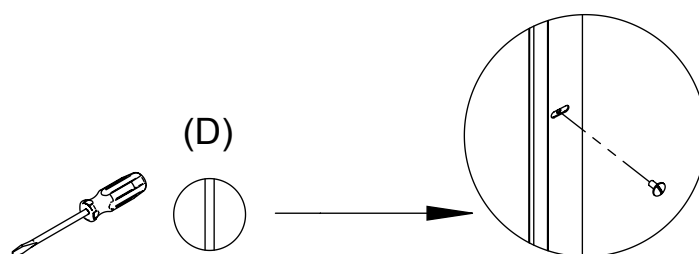
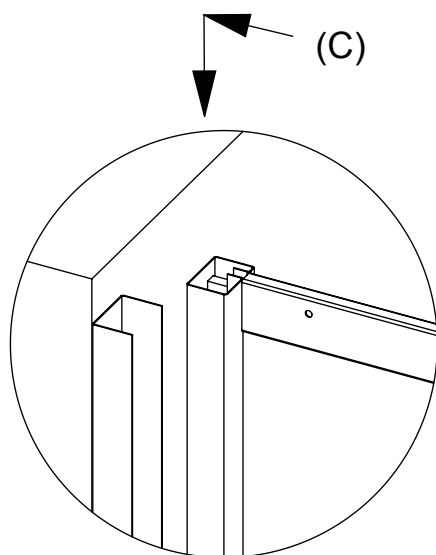

# FASE 30

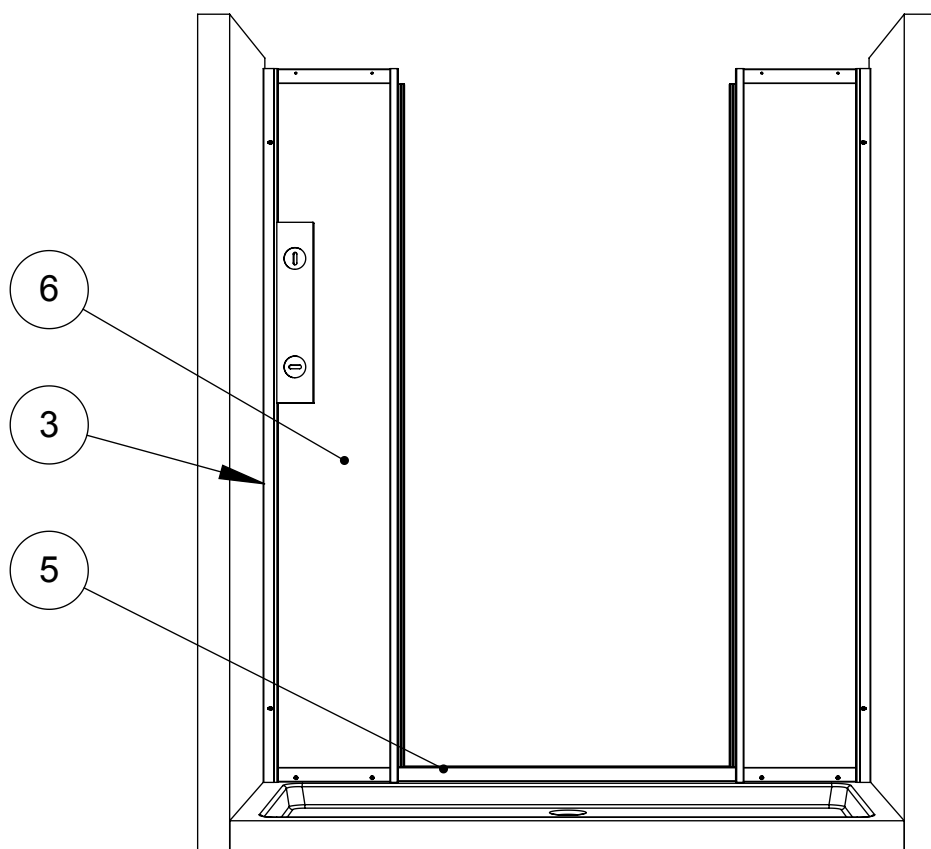

- (A) TOGLIERE LA PELLICOLA PROTETTIVA DALLA PARETE FRONTALE (6) PRIMA DEL MONTAGGIO
- (B) INSERIRE LA PARETE FRONTALE (6) NEL COMPENSATORE (3) E POSIZIONARLA SOPRA AL PROFILO A TERRA (5)
- (C) REGOLARE LA STRUTTURA E BLOCCARE IL PROFILO (6) CON LE VITI (21) IN DOTAZIONE
- (D) BLOCCARE IL PROFILO INFERIORE DELLA PARETE FRONTALE (6) E IL PROFILO A TERRA (5) CON LE VITI (24) IN DOTAZIONE

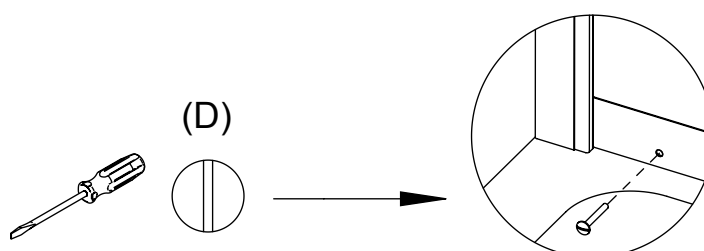
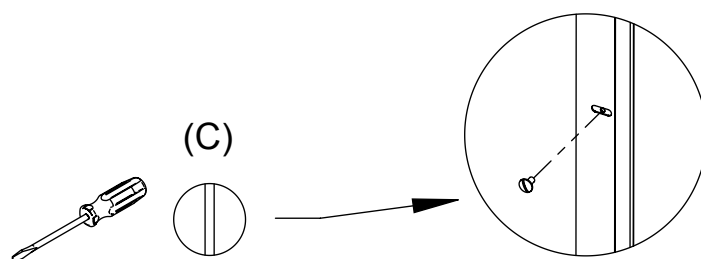
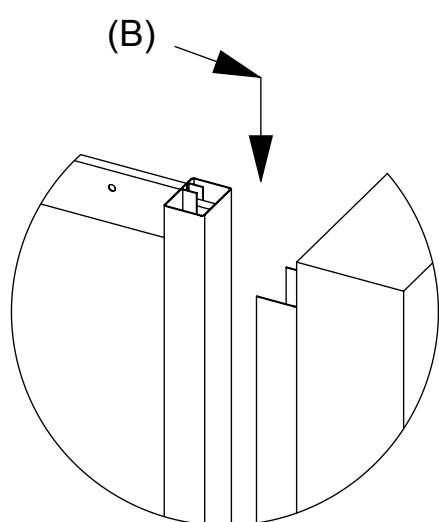

## FASE 40

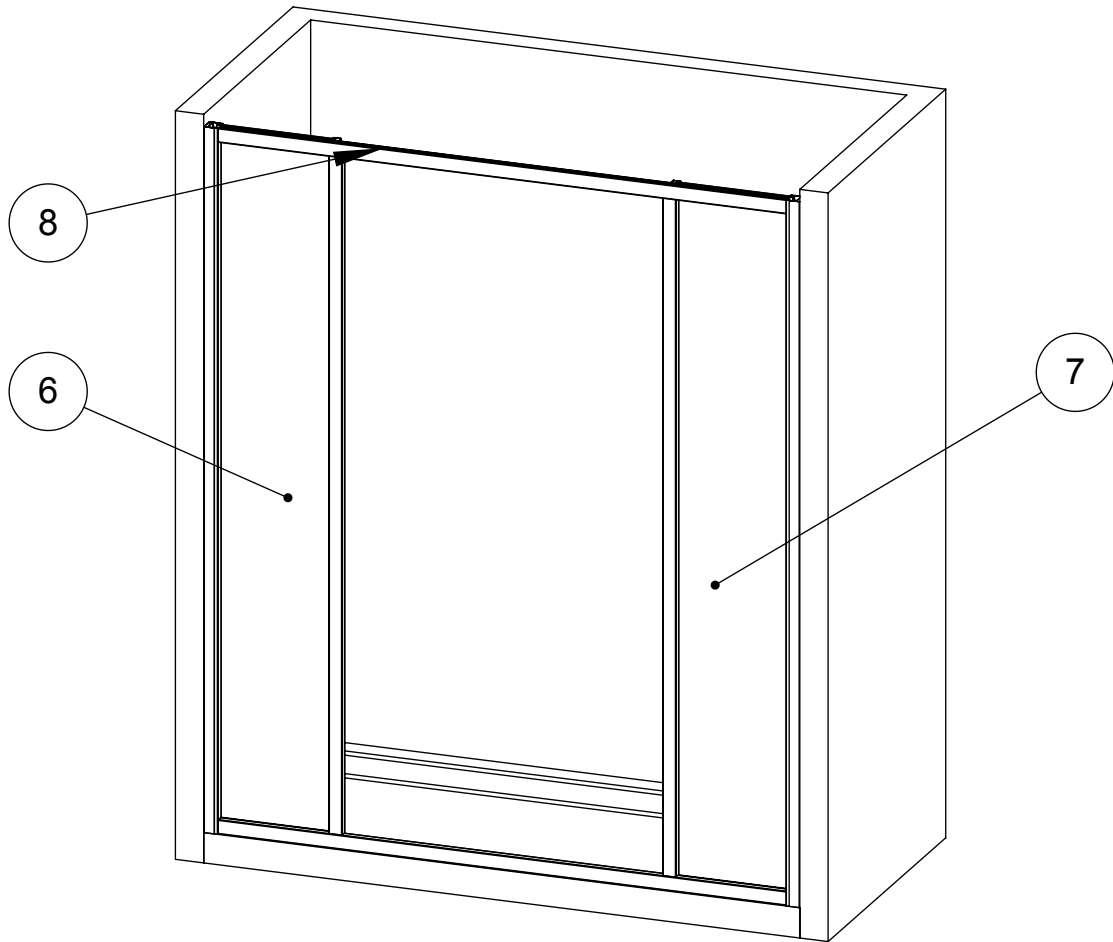

- (A) TOGLIERE LA PELLICOLA PROTETTIVA DAL PROFILO SUPERIORE (8) PRIMA DEL MONTAGGIO
- (B) INSERIRE IL PROFILO SUPERIORE (8) INCASTRANDOLO CON LE PARETI FISSE (6) E (7)
- (C) BLOCCARE IL PROFILO SUPERIORE (8) CON LE VITE (24) IN DOTAZIONE

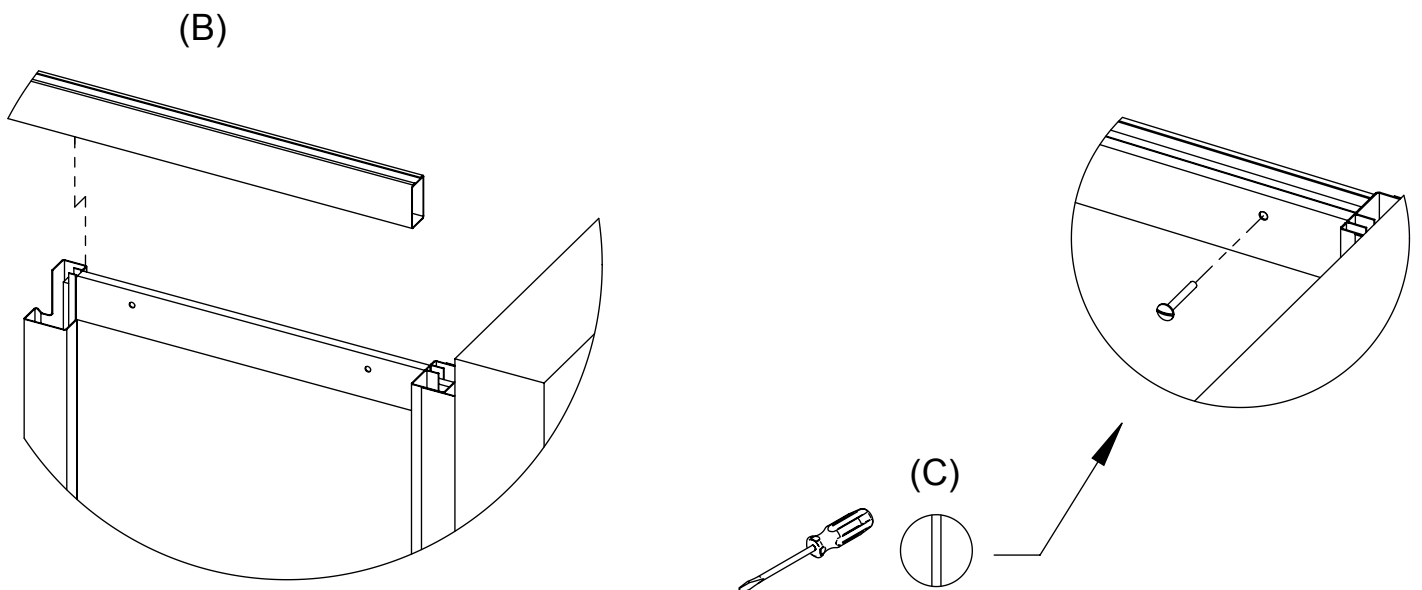

# FASE 50

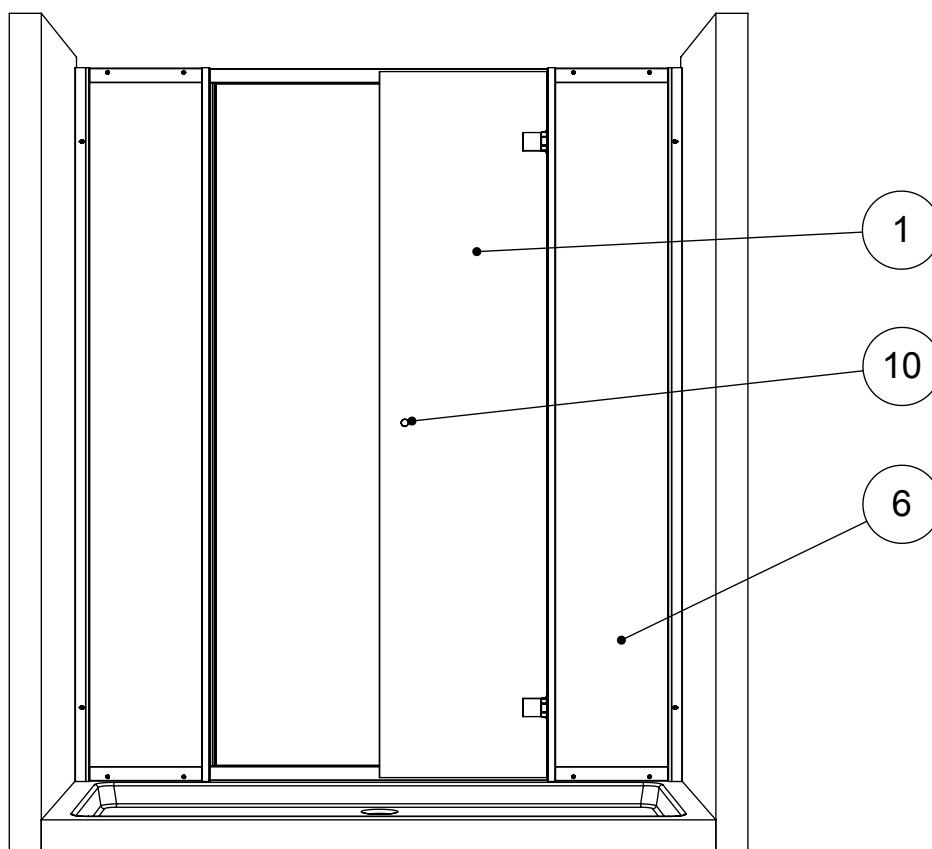

- (A) TOGLIERE LA PELLICOLA PROTETTIVA DALL' ANTA BATTENTE (1) PRIMA DEL MONTAGGIO
- (B) MONTARE L'ANTA BATTENTE (1) SUL PROFILO CERNIERE DELLA PARETE FRONTALE (6)
- (C) BLOCCARE L'ANTA CON LE 4 VITI (23) IN DOTAZIONE
- (D) REGOLARE LA STRUTTURA TRAMITE LE VITI (21) PER OTTENERE LA MESSA A PIOMBO DELL'ANTA E DELLA PARETE FRONTALE
- (E) MONTARE MANIGLIA (10)

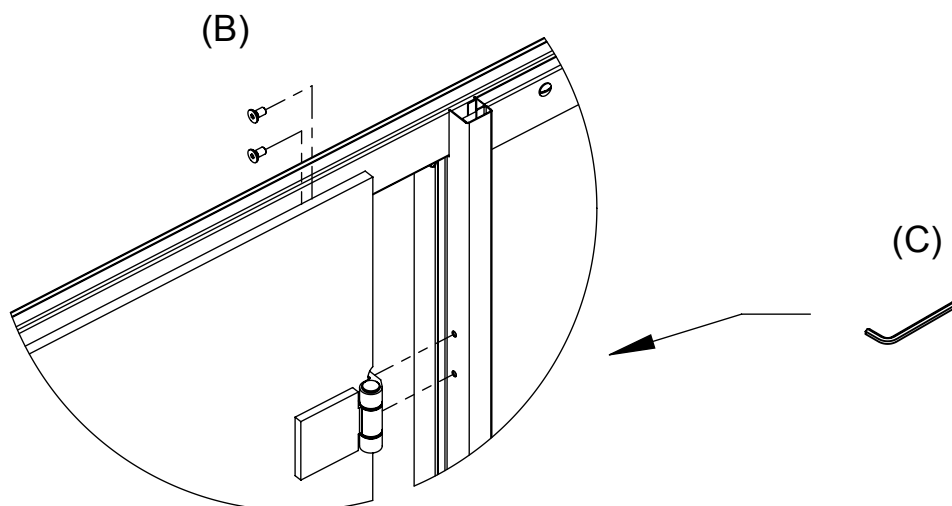



## FASE 60

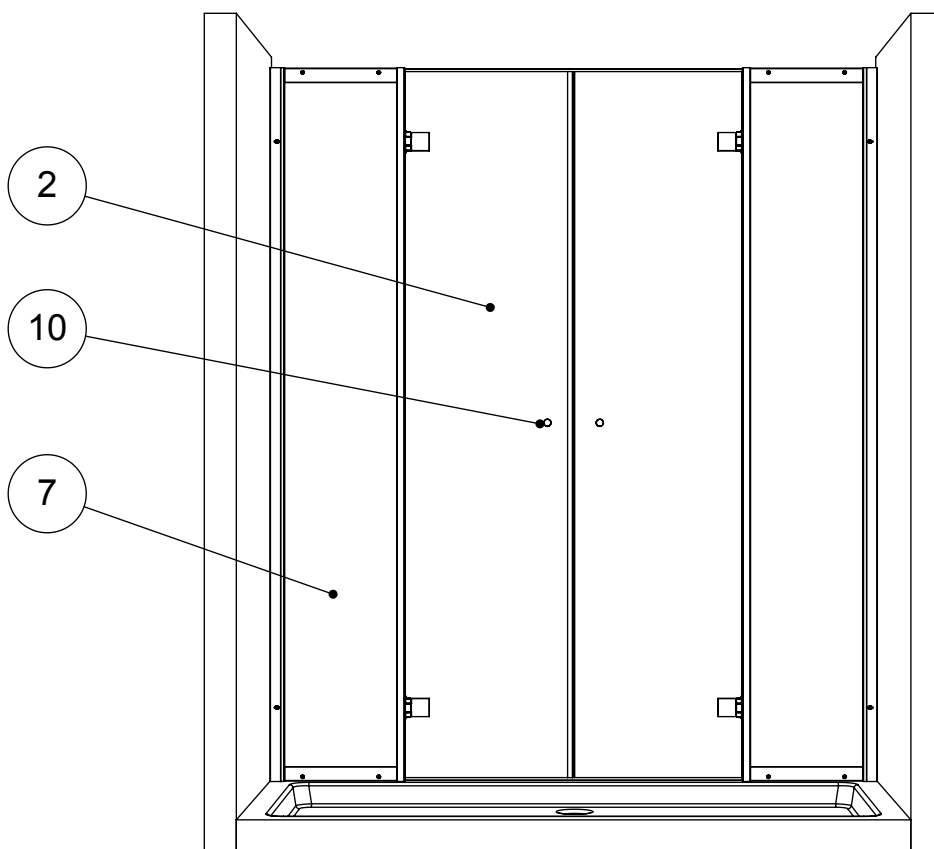

- (A) TOGLIERE LA PELLICOLA PROTETTIVA DALL' ANTA BATTENTE (2) PRIMA DEL MONTAGGIO
- (B) MONTARE L'ANTA BATTENTE (2) SUL PROFILO CERNIERE DELLA PARETE FRONTALE (7)
- (C) BLOCCARE L'ANTA CON LE 4 VITI (23) IN DOTAZIONE
- (D) REGOLARE LA STRUTTURA TRAMITE LE VITI (21) PER OTTENERE LA MESSA A PIOMBO DELL'ANTA E DELLA PARETE FRONTALE
- (E) MONTARE MANIGLIA (10)

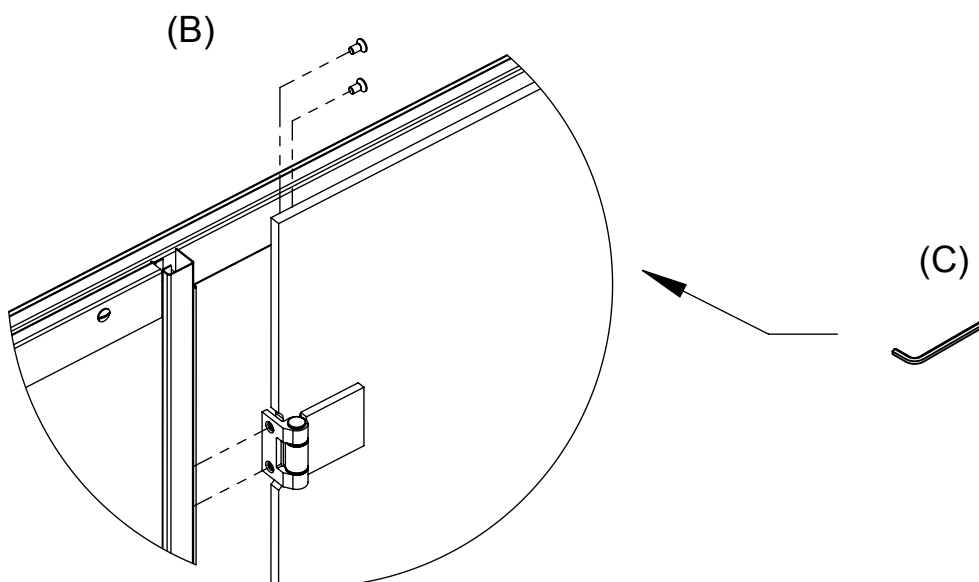

# FASE 70

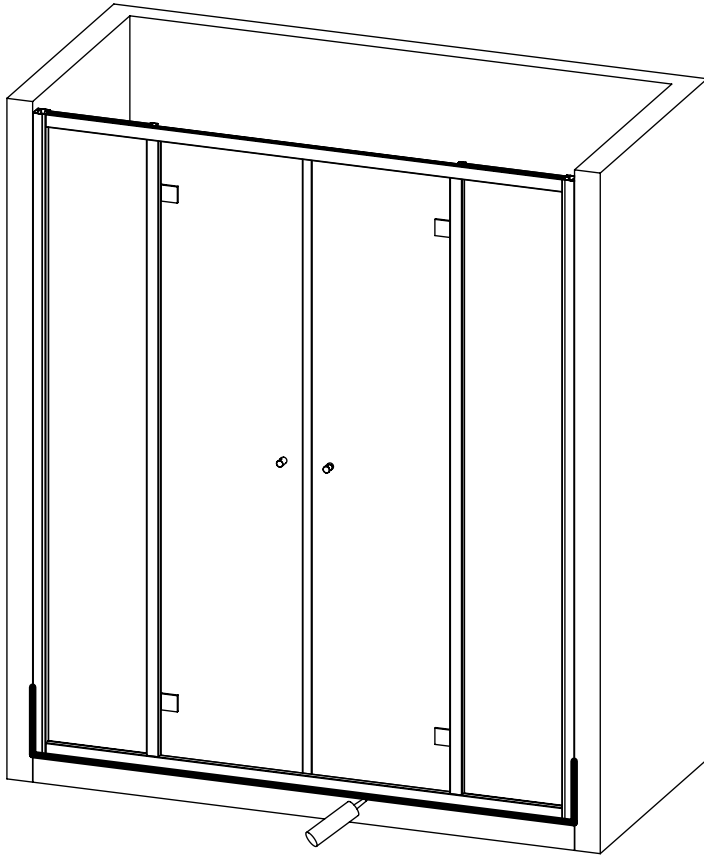

(A) SILICONARE NEL LATO ESTERNO IL PROFILO (5)

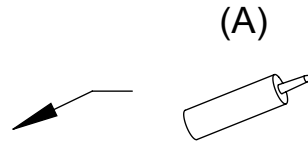

(B) SILICONARE NEL LATO INTERNO I PROFILI (3) E (4)

